



spier®

FAHRZEUGWERK



ITALIANO



GAMMA DI PRODOTTI ATV
4. MANUALE D'USO ORIGINALE

ATV_V1.4_250501_ITALIANO



Indice

1	Informazioni sul presente manuale d'uso.....	121
1.1	Documentazione di riferimento	121
1.2	Significato di simboli e avvisi	121
2	Informazioni sul prodotto	122
2.1	Nome del prodotto e denominazione del modello	122
2.2	Informazioni sul produttore	122
2.3	Informazioni sul servizio di assistenza.....	122
3	Sicurezza.....	123
3.1	Uso conforme alla destinazione.....	123
3.2	Obblighi dell'operatore (utente finale)	124
3.3	Utilizzare i componenti in modo conforme alle norme di sicurezza	125
3.4	Dotazioni di protezione personali.....	125
3.5	Segnali di avviso e avvertenze	125
3.6	Uso in sicurezza del portafoglio di prodotti ATV in tutte le fasi della vita	126
3.6.1	Trasporto, installazione, messa in funzione.....	126
3.6.2	Uso.....	126
3.6.3	Manutenzione.....	126
3.6.4	Assistenza.....	127
3.6.5	Messa fuori servizio, smaltimento.....	127
4	Scaffalatura.....	128
4.1	Descrizione del prodotto	128
4.2	Figura	128
4.3	Segnali di avviso e avvertenze	129
4.4	Sicurezza	130
4.5	Uso	130
5	Estintore.....	131
5.1	Descrizione del prodotto	131
5.2	Figura	131
5.3	Uso.....	131
6	Maniglia – portellone destro	132
6.1	Descrizione del prodotto	132
6.2	Figura	132
6.3	Uso	132
7	Sostegno per carrelli portapacchi.....	133
7.1	Descrizione del prodotto	133
7.2	Figura	133
7.3	Uso	134
8	Contatore delle fermate.....	135
8.1	Descrizione del prodotto	135
8.2	Figura	135
8.3	Uso.....	135
9	Piastre di bloccaggio – dispositivo di sicurezza customizzato interno.....	136
9.1	Descrizione del prodotto	136
9.2	Figura	136
9.3	Uso.....	136



10	Sistema di chiusura sulla parete divisoria-porta scorrevole	137
10.1	Descrizione del prodotto	137
10.2	Figura	137
10.3	Uso	138
11	Carrello portapacchi	139
11.1	Descrizione del prodotto	139
11.2	Figura	139
11.3	Uso	139
12	Sistema di chiusura sulle porte del vano di carico	140
12.1	Descrizione del prodotto	140
12.2	Figura	140
12.3	Uso	141
12.3.1	Parete divisoria annullato senza sostituzione	141
12.3.2	Porta scorrevole laterale del vano di carico	142
12.3.3	Portellone	142
13	Sistema di chiusura sulle porte del vano di carico – Prodotto ATV	143
13.1	Descrizione del prodotto	143
13.2	Figura	143
13.3	Uso	143
13.3.1	Parete divisoria-porta scorrevole	144
13.3.2	Porta scorrevole laterale del vano di carico	144
13.3.3	Portellone	145
14	Supporto per dispositivo di immissione dei dati – parete divisoria fissa	146
14.1	Descrizione del prodotto	146
14.2	Figura	annullato senza sostituzione
14.3	Uso	146
15	Supporto per dispositivo di immissione dei dati – parete divisoria con porta scorrevole 147	
15.1	Descrizione del prodotto	147
15.2	Figura	annullato senza sostituzione
15.3	Uso	147
16	Targhette portachiavi	148
16.1	Descrizione del prodotto	148
16.2	Figura	148
16.3	Uso	148
17	Gilet rifrangenti	149
17.1	Descrizione del prodotto	149
17.2	Figura	149
17.3	Uso	149
18	Telematica	150
18.1	Descrizione del prodotto	150
18.2	Figura	150
18.3	Uso	150
19	Supporto per scanner-monitor	151
19.1	Descrizione del prodotto	151
19.2	Figura	151
19.3	Uso	151



20 Borsa portadocumenti	152
20.1 Descrizione del prodotto	152
20.2 Figura	152
20.3 Uso	152
21 Piastre di bloccaggio – dispositivo di sicurezza customizzato esterno	153
21.1 Descrizione del prodotto	153
21.2 Figura	153
21.3 Uso	153
22 Piastre di bloccaggio – per lucchetto esterno.....	154
22.1 Descrizione del prodotto	154
22.2 Figura	154
22.3 Uso	154
23 Lucchetto	155
23.1 Descrizione del prodotto	155
23.2 Figura	155
23.3 Uso	155
24 Pedana posteriore montata a molla	156
24.1 Descrizione del prodotto	156
24.2 Figura	156
24.3 Uso	156
25 Parete divisoria con porta scorrevole.....	157
25.1 Descrizione del prodotto	157
25.2 Figura	157
25.3 Segnale di avviso e avvertenze	157
25.4 Uso	158
26 Scomparto portaoggetti per la borsa del cavo di ricarica	159
26.1 Descrizione del prodotto	159
26.2 Figura	159
26.3 Avviso e avvertenze	159
26.4 Uso	159

Cambiamenti

Versione	Data	Modifica
1.0	Luglio 2021	Prima compilazione
1.1	Luglio 2021	Revisione generale
1.2	Luglio 2022	25.2 Regolare la porta scorrevole
1.3	November 2023	10+13 Regolare la porta divisoria scorrevole
1.4	Maggio 2025	5 Estintore, 12 Sistema di bloccaggio della porta di carico, 14/15 Supporto DVA, 19 Supporto per scanner/monitor, 20 Borsa per documenti, 24 Gradino posteriore / gradino laterale, 26 Vano portaoggetti per la borsa del cavo di ricarica

1 Informazioni sul presente manuale d'uso

La presente documentazione è rivolta a due gruppi di utenti:

- Organismi economici e tecnici che necessitano di un manuale d'uso dei componenti del portafoglio di prodotti ATV da loro integrati o commercializzati (utenti B2B);
- Operatori del gestore (utente finale)

Ai fini delle presenti istruzioni per l'uso, sono considerati operatori tutte le persone preposte all'esercizio, alla manutenzione, alla pulizia e alla riparazione.

- I componenti della gamma di prodotti ATV possono essere utilizzati o sottoposti a manutenzione esclusivamente da parte di personale autorizzato e opportunamente addestrato.
- La competenza dei singoli lavori deve essere stabilita in modo chiaro e scrupolosamente osservata. Dal punto di vista della sicurezza, tutte le competenze devono essere stabilite in modo chiaro.
- Tutti gli operatori del gestore devono aver letto e compreso il capitolo "Sicurezza" e gli avvisi di sicurezza dei singoli componenti.

1.1 Documentazione di riferimento

Il presente manuale d'uso rappresenta una cosiddetta documentazione di riferimento. Il manuale deve essere fornito dal venditore o dal costruttore della carrozzeria del veicolo o utilizzato per la creazione del suo manuale d'uso.

Inoltre, si applicano tutte le istruzioni per l'uso fornite dal produttore originale, in particolare nel caso di prodotti che richiedano spiegazioni che esulano dalla finalità del presente manuale d'uso.

1.2 Significato di simboli e avvisi

I seguenti avvisi mettono in guardia l'utente contro danni alle persone e alle cose.



ATTENZIONE

Questo simbolo indica una situazione potenzialmente pericolosa. L'inosservanza di questi avvisi può essere causa di infortuni o danni alle cose.



AVVERTENZA

Questo simbolo fornisce importanti avvertenze per l'uso conforme dei componenti della gamma di prodotti ATV. L'inosservanza di queste avvertenze può essere causa di danni alle cose.

2 Informazioni sul prodotto

2.1 Nome del prodotto e denominazione del modello

Nome del prodotto:	Gamma di prodotti ATV
Anno di costruzione (vedi targhetta Spier sul veicolo di base)	05/2025 ->

2.2 Informazioni sul produttore

Nome:	SPIER GmbH & Co. Fahrzeugwerk KG
Indirizzo:	Schorlemerstraße 1, 32839 Steinheim, Germania
E-mail:	info@spier.de
Telefono:	+49 5233 945-0
Web:	www.spier.de

2.3 Informazioni sul servizio di assistenza

Nome:	ATV GmbH & Co. KG
Indirizzo:	Heinrich-Spier-Straße 24, 32839 Steinheim, Germania
E-mail:	info@atv-fahrzeugtechnik.de
Telefono:	+49 5233 945-2391
Web:	www.atv-fahrzeugtechnik.de

3 Sicurezza

3.1 Uso conforme alla destinazione

Destinazione d'uso

I prodotti di ATV sono concepiti come un sistema di installazioni speciali per autoveicoli finalizzate al trasporto in sicurezza di pacchi e altra merce impilabile su scaffali. L'installazione avviene sui veicoli in commercio. L'uso per il rispettivo modello di veicolo desiderato deve essere concordata con l'azienda Spier, dal momento che le dimensioni di montaggio/ingombro variano per alcuni componenti.

I limiti dei componenti della gamma di prodotti ATV sono determinati dalle loro dimensioni e dai rispettivi segnali di avviso/avvertenze.

Uso non conforme prevedibile

Devono essere evitati i seguenti usi non conformi:

- Installare i componenti in modelli di veicoli non omologati per tale scopo;
- Modificare o convertire i componenti e i relativi dispositivi di protezione senza autorizzazione e violando le normative applicabili;
- Disattivare o bypassare i dispositivi di sicurezza o protezione;
- Trasportare materiali non autorizzati o merci pericolose;
- Utilizzare utensili non idonei (es. dispositivi di sollevamento inadeguati) per la gamma di prodotti ATV.

Se si utilizzano componenti di terzi, non prodotti da Spier, in combinazione con la gamma di prodotti ATV, non viene fornita alcuna garanzia per la loro corretta interazione.

Diritti e obblighi dell'operatore

Sono consentite esclusivamente le attività descritte nel presente manuale d'uso. Inoltre, l'operatore deve garantire quanto segue:

- Osservare tutti gli avvisi di sicurezza riportati in questo manuale d'uso e nella documentazione di riferimento;
- Eseguire tutti i lavori di manutenzione previsti dal piano di manutenzione.

Servizio Clienti di Spier

I lavori descritti nel presente manuale d'uso devono essere eseguiti esclusivamente dal servizio clienti di Spier o da personale tecnico opportunamente qualificato.

3.2 Obblighi dell'operatore (utente finale)

Addestrare il personale e impiegarlo in base alla qualifica

L'operatore deve garantire quanto segue:

- Istruire il personale sulle norme fondamentali in materia di sicurezza sul lavoro e prevenzione degli infortuni;
- Consentire di lavorare ai componenti della gamma di prodotti ATV esclusivamente a personale qualificato e opportunamente addestrato.
- Le competenze dei lavori nei cicli di vita dei componenti sono assegnate ai collaboratori secondo la seguente tabella:

Livelli di qualifica	Descrizione	Incarichi consentiti nelle fasi di vita
Persona istruita	Una persona istruita è una persona che è stata opportunamente addestrata e, se necessario, messa a conoscenza degli incarichi a lei assegnati e dei possibili pericoli in caso di condotta non conforme, nonché dei necessari dispositivi e misure di protezione.	Uso
Personale specializzato	Per personale specializzato si intendono tutti coloro che, grazie alla formazione specialistica, alle conoscenze tecniche e all'esperienza acquisite, nonché alla conoscenza delle rispettive norme applicabili, sono in grado di valutare il lavoro affidato loro e riconoscere eventuali pericoli. Nota: La formazione specialistica con una qualifica equivalente può essere acquisita anche attraverso un'attività pluriennale nel rispettivo ambito di lavoro.	Trasporto Messa in funzione Uso Manutenzione Messa fuori servizio / Smaltimento

Scoprire pericoli non rilevati

L'operatore è tenuto a collaborare al rilevamento di pericoli non rilevati. In modo particolare, l'operatore deve:

- Adottare le misure necessarie per garantire la sicurezza sul lavoro in conformità alla Legge sulla tutela del lavoro, all'Ordinanza sulla sicurezza operativa ovvero alle normative nazionali.
- Segnalare i pericoli non rilevati, contro cui non è possibile mettere in guardia nelle presenti istruzioni per l'uso, al produttore.
- Segnalare incidenti e semi incidenti al produttore.



3.3 Utilizzare i componenti in modo conforme alle norme di sicurezza

In tutte le fasi di vita dei componenti della gamma di prodotti ATV, bisogna garantire di:

- Utilizzare i componenti in modo conforme alla destinazione, solo se in perfette condizioni di funzionamento, osservando tutte le norme in materia di sicurezza e in maniera consapevole dei pericoli connessi al loro utilizzo!
- Rispettare i dati operativi.
- Non utilizzare i componenti in caso di:
 - Malfunzionamenti o guasti dei dispositivi di sicurezza;
 - Altro funzionamento errato o comportamento funzionale anomalo;
- Non bypassare o disinstallare i dispositivi di sicurezza e i segnali di commutazione.
- In caso di sollevamento manuale di carichi pesanti, non superare i rispettivi valori di riferimento.

3.4 Dotazioni di protezione personali

Gli operatori sono tenuti a indossare i seguenti indumenti di protezione durante i lavori di manutenzione.

Pittogramma	Descrizione
	<p>Utilizzare scarpe di sicurezza</p> <p>Le scarpe di sicurezza proteggono i piedi dallo schiacciamento, dalla caduta di componenti e dallo scivolamento su superfici sdruciolevoli.</p>
	<p>Utilizzare guanti protettivi</p> <p>I guanti protettivi difendono le mani da intrappolamento, escoriazioni, perforature o lesioni più profonde.</p>

3.5 Segnali di avviso e avvertenze

Sui singoli componenti della gamma di prodotti ATV sono apposte delle etichette che forniscono ulteriori informazioni e segnalano dei pericoli. Tali etichette devono essere tenute in buono stato di leggibilità per tutta la durata della vita del veicolo di base e, in caso di danneggiamento, devono essere tempestivamente sostituite.



ATTENZIONE

Pericolo derivante da segnali mancanti o illeggibili.

- Osservare i segnali!
- I segnali di avviso devono essere integri e chiaramente leggibili. In caso contrario devono essere sostituiti.
- In caso di domande o dubbi, non eseguire alcun tipo di lavoro e contattare il produttore.

3.6 Uso in sicurezza della gamma di prodotti ATV in tutte le fasi della vita

Questo capitolo contiene avvisi per l'uso in sicurezza dei componenti della gamma di prodotti ATV durante le diverse fasi della vita del sistema.

3.6.1 Trasporto, installazione, messa in funzione

Ove possibile, il trasporto, l'installazione e la messa in funzione sono effettuati dall'azienda Spier. Se, in casi eccezionali, tali lavori dovessero essere necessariamente eseguiti dall'operatore, questi dovrà garantire le seguenti condizioni:

- Il trasporto e l'utilizzo di dispositivi di sollevamento e imbracature possono essere eseguiti solo da parte di personale opportunamente addestrato.
- Utilizzare dispositivi di sollevamento e imbracature idonei con una portata sufficiente (es. carrelli elevatori).
- In sede di sollevamento, osservare il baricentro, le informazioni sul peso e la velocità di trasporto.
- Indossare dispositivi di protezione individuale (guanti, scarpe di sicurezza, casco).
- I lavori agli impianti elettrici devono essere eseguiti esclusivamente da parte di personale specializzato. Osservare le cinque regole di sicurezza per eseguire lavori sugli impianti elettrici.
- Utilizzare un'attrezzatura per officina all'avanguardia, compresi gli attrezzi speciali o dispositivi di montaggio prescritti.

3.6.2 Uso

Vedi i capitoli da 4 a 25.

3.6.3 Manutenzione

Le proporzioni e la frequenza dei lavori di ispezione e manutenzione dipendono in primo luogo dalle condizioni operative.

I lavori di manutenzione agli impianti elettrici devono essere eseguiti esclusivamente da un elettricista qualificato.

I lavori di pulizia e manutenzione eseguiti in maniera non conforme possono compromettere la funzionalità dei componenti della gamma di prodotti ATV.

- Non utilizzare panni asciutti, ruvidi o duri per effettuare la pulizia.
- Non utilizzare mai abrasivi, solventi o prodotti che contengono solventi.
- Pulire le parti in plastica con un panno umido o con appositi detergenti privi di solventi. I prodotti per la cura della vernice non sono adatti per trattare le parti in plastica.
- Rimuovere le impurità con detergenti aggressivi o contenenti solventi può danneggiare l'attrezzatura in modo irreparabile, anche in seguito a una breve esposizione.
- Rimuovere lo sporco ostinato o difficile da raggiungere prima con un pennello morbido. Quindi, utilizzare un panno pulito e morbido.
- Impedire che i liquidi possano penetrare nei componenti elettrici.

3.6.4 Assistenza

I componenti della gamma di prodotti ATV devono essere sottoposti a ispezioni regolari per valutarne la sicurezza, la funzionalità (collaudo) e la presenza di tutti i segnali di avviso rilevanti per la sicurezza ad ogni ispezione del veicolo.

Per i lavori di assistenza e riparazione non descritti all'interno di queste istruzioni per l'uso, si prega di contattare il servizio clienti di Spier.

- Indirizzo vedi cap. 2.2

3.6.5 Messa fuori servizio / Smaltimento

Durante la messa fuori servizio, lo smontaggio e lo smaltimento, osservare tutte le leggi e le norme per la salvaguardia dell'ambiente e lo smaltimento dei rifiuti vigenti nel paese in cui è in uso il veicolo.

Smaltire i materiali secondo la seguente tabella:

Materiali, sostanze	Classificazione	Compito
Metalli, materie plastiche	Riciclare i materiali	riutilizzabili
Oli, grassi, stagno, liquidi, componenti elettrici	Smaltire i rifiuti speciali	separatamente
Rifiuti non riciclabili	Smaltire/depositare	i rifiuti

Smaltire i rifiuti elettrici

I rifiuti elettrici contengono spesso sostanze chimiche che possono inquinare pesantemente l'ambiente. Pertanto, i rifiuti elettrici non devono essere smaltiti insieme ai normali rifiuti.

Il corretto smaltimento dei rifiuti elettrici impedisce che sostanze pericolose possano arrecare danni alle persone e all'ambiente. Le sostanze nocive vengono raccolte, mentre le materie prime vengono riciclate per essere riutilizzate.

Smaltimento dei rifiuti elettrici all'interno dell'Unione Europea

La Direttiva Europea 2002/96/CE sulle vecchie apparecchiature elettriche ed elettroniche (Rifiuti di Apparecchiature Elettriche ed Elettroniche - RAEE) e le rispettive leggi nazionali regolano il trattamento dei (vecchi) componenti elettrici ed elettronici ("rifiuti elettrici") per lo spazio economico europeo.

In alcuni paesi dell'Unione Europea (ad es. Germania), anche i dispositivi venduti e utilizzati commercialmente (i cosiddetti dispositivi B2B secondo la direttiva RAEE) devono essere smaltiti dal produttore. Non contano come beni di consumo e non possono essere conferiti alle agenzie municipali di smaltimento dei rifiuti finanziate con fondi pubblici (ad es. centri di riciclaggio) e da queste smaltite, come invece avviene per i rifiuti elettrici delle abitazioni private (i cosiddetti dispositivi B2C). Osservare le normative vigenti nel proprio paese per lo smaltimento di rifiuti elettrici. In caso di dubbio, si prega di informarsi sullo smaltimento in conformità con le normative locali applicabili.



4 Scaffalatura

4.1 Descrizione del prodotto

Pos.	Descrizione
1	Scaffali pieghevoli

4.2 Figura



Figura 1: Scaffalatura sollevata (sinistra), ripiegata (destra)



4.3 Segnali di avviso e avvertenze

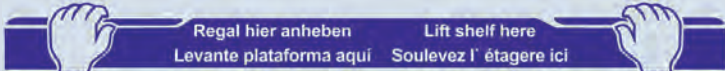

Figura 2: Scaffalatura dettaglio, posizioni dei segnali di avviso

N°	Segnale di avviso/avvertenze	Conseguenze per gli utenti
1		<p>Attenzione! Pericolo di intrappolamento/schiacciamento per le persone.</p> <ul style="list-style-type: none"> ♦ Durante il sollevamento e la chiusura della porta, ritrarre le mani.
2		<p>Avviso! Sollevare qui lo scaffale.</p> <ul style="list-style-type: none"> ♦ Sollevare da altre posizioni può essere causa di pericolo per le persone per intrappolamento/schiacciamento. ♦ Posizione: al centro dei bordi di sollevamento dello scaffale
3	Regallast Shelfload: max. 80 kg/m	<p>Avviso! Peso dello scaffale per metro max. 80 kg/m.</p> <ul style="list-style-type: none"> ♦ Osservare il peso indicato. ♦ Assicurare il carico contro lo scivolamento. ♦ Posizione: sul telaio dello scaffale

4.4 Sicurezza

Nei seguenti punti sussiste un potenziale pericolo di intrappolamento.

Punti con pericolo di intrappolamento

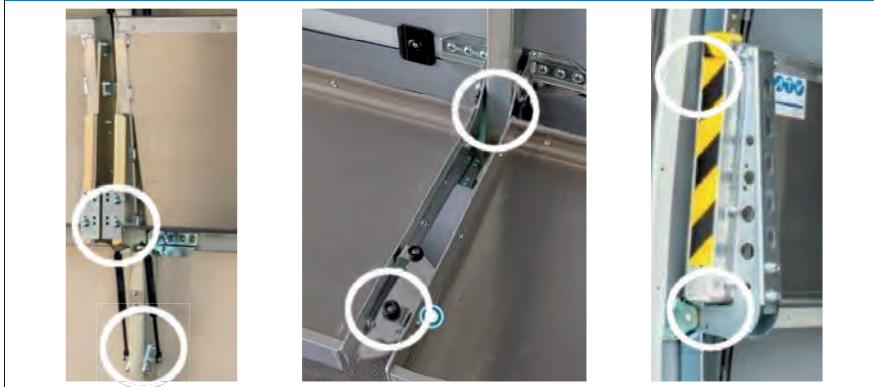

4.5 Uso



ATTENZIONE

Sussiste il pericolo di lesioni alle persone causate dai punti di intrappolamento durante il sollevamento e l'abbassamento degli scaffali.

- ◆ Azionare i ripiani solo nei punti indicati.



AVVERTENZA

Maneggiare la scaffalatura in maniera corretta.

- ◆ Non sovraccaricare! Osservare il limite carico assiale di 80 kg/m.

Utilizzare gli scaffali

1. Sollevare gli scaffali nei punti indicati.
2. Sollevare gli scaffali spingendoli verso l'alto.
3. Assicurarsi che gli scaffali poggino sui gommini delle apposite colonnine.
4. Per ripiegarli, spingere gli scaffali verso il basso esercitando la pressione nei punti indicati.

5 Estintore

5.1 Descrizione del prodotto

Pos.	Descrizione
1	Estintori nell'area di ingresso della porta scorrevole del vano di carico e nella cabina di guida.

5.2 Figura



Figura 3: Estintore dietro la porta scorrevole del vano di carico e nella cabina di guida (a destra)

5.3 Uso



ATTENZIONE

Pericolo di danni alle persone e alle cose.

- Osservare i segnali di avviso e le istruzioni presenti sugli estintori.

Come usare l'estintore

- Utilizzare l'estintore in conformità con la descrizione del prodotto dell'estintore.

6 Maniglia – portellone destro

6.1 Descrizione del prodotto

Pos.	Descrizione
1	Maniglia interna sul portellone destro

6.2 Figura



Figura 4: Maniglia – portellone destro, semi-aperto (sinistra), aperto (destra)

6.3 Uso

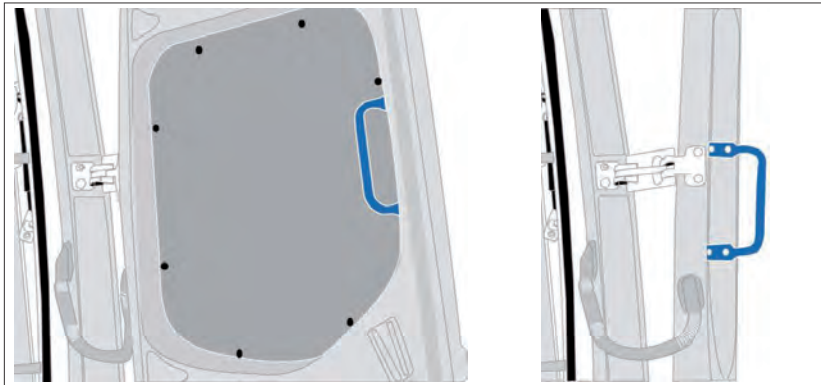

ATTENZIONE

Lo spalancamento del portellone può essere causa di danni alle persone e alle cose.

- Utilizzare la maniglia solo per chiudere il portellone, non per aprirlo.
- Assicurarsi che non siano presenti persone o oggetti nell'area di rotazione del portellone.

Chiudere il portellone utilizzando la maniglia

- Chiudere il portellone tirandolo per la maniglia.

Non aprire il portellone utilizzando la maniglia

- Non utilizzare la maniglia per aprire il portellone.



7 Sostegno per carrelli portapacchi

7.1 Descrizione del prodotto

Pos.	Descrizione
1	Sostegno per carrelli portapacchi nella suddivisione del vano di carico

7.2 Figura



Figura 5: Sostegno per carrello portapacchi senza carrello (sinistra), dettaglio (destra)



Figura 6: Sostegno per carrello portapacchi con carrello (sinistra), dettaglio (destra)



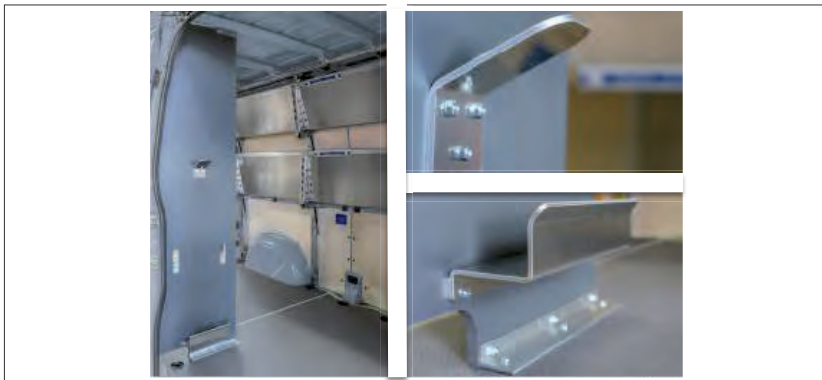

7.3 Uso



ATTENZIONE

La caduta o la rimozione non conforme del carrello portapacchi può essere causa di danni alle persone.

- ♦ Bloccare o rimuovere il carrello portapacchi come da istruzioni.
- ♦ Utilizzare esclusivamente carrelli portapacchi del modello KAT7FUZ232 (cap. 11).

Agganciare il carrello portapacchi

1. Posizionare il carrello portapacchi ripiegato con l'asse all'interno del supporto.
2. Sollevare leggermente il carrello e appenderlo al supporto superiore.
3. Assicurarsi che il carrello sia ben collocato nei supporti.

Rimuovere il carrello portapacchi

1. Sollevare il carrello portapacchi.
2. Rimuovere il carrello dai supporti.



8 Contatore delle fermate

8.1 Descrizione del prodotto

Pos.	Descrizione
1	Contatore delle fermate posteriore sinistro e destro completo di marcatura

8.2 Figura



Figura 7: Contatore delle fermate

8.3 Uso



AVVERTENZA

Osservare il punto di installazione.

- ♦ Telaio posteriore lato interno

Come usare il contatore delle fermate

1. Premere il pulsante ① per aumentare il numero.
2. Girare la rotella ② per azzerare il contatore.

9 Piastre di bloccaggio – dispositivo di sicurezza customizzato interno

9.1 Descrizione del prodotto

Pos.	Descrizione
1	Piastre di bloccaggio per dispositivi di sicurezza customizzati sulla porta scorrevole della parete divisoria

9.2 Figura



Figura 8: Piastre di bloccaggio – dispositivo di sicurezza customizzato interno

9.3 Uso

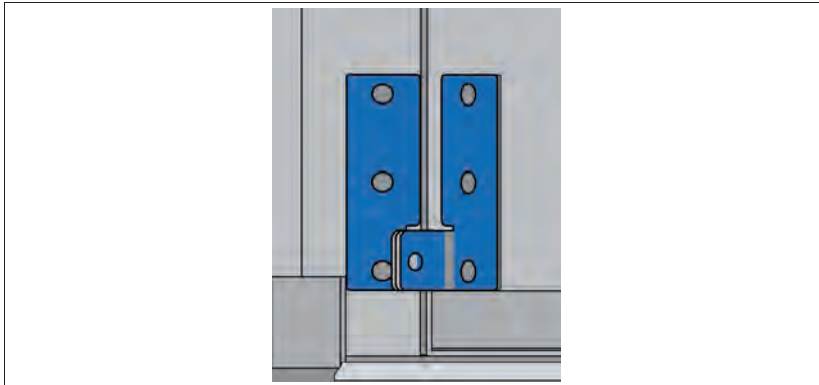

AVVERTENZA

I dispositivi di sicurezza customizzati non a regola d'arte possono essere causa di danni alle cose.

- ♦ Osservare le avvertenze per l'uso riportate sulla rispettiva targhetta.
- ♦ Utilizzare un unico dispositivo di sicurezza customizzato. Non utilizzare lucchetti!
- ♦ Osservare le normative vigenti in materia di dispositivi di sicurezza

Utilizzare i chiavistelli

- Prima dell'uso, leggere le avvertenze riportate sul cartello.

10 Sistema di chiusura sulla parete divisoria-porta scorrevole

10.1 Descrizione del prodotto

Pos.	Descrizione
1	Chiusura di sicurezza DHL con monitoraggio della porta scorrevole della parete divisoria

Il sistema di chiusura è integrato nella porta scorrevole della parete divisoria.

10.2 Figura



Figura 9: Sistema di bloccaggio su porte scorrevoli a parete divisoria, stato ATV, chiuso

1	Pulsante sulla serratura
---	--------------------------

10.3 Uso

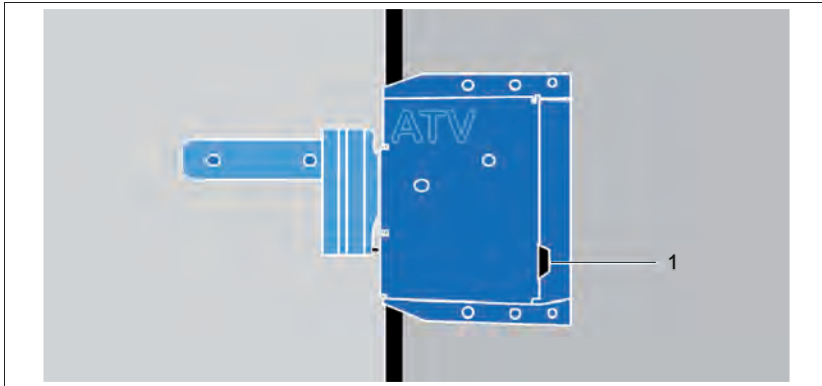

ATTENZIONE

Qualora la porta scorrevole della parete divisoria non sia bloccata correttamente, sussiste il pericolo di intrappolamento / schiacciamento per le persone.

- ♦ Chiudere la porta scorrevole della parete divisoria prima di ogni corsa e assicurarsi che sia correttamente bloccata.
- ♦ Durante l'apertura e la chiusura della porta, tenere le dita lontane dal meccanismo di blocco e da potenziali punti di serraggio sulla porta.



AVVERTENZA Regolazione della porta scorrevole divisoria:

- ♦ Quando si installa il sistema di chiusura ATV sulla porta scorrevole divisoria montata in fabbrica (codice di fabbrica D64), la porta scorrevole divisoria deve essere controllata regolarmente e regolata se necessario.
- ♦ La porta scorrevole divisoria deve essere regolata in modo che il gancio di chiusura sia posizionato esattamente a filo della serratura.



AVVERTENZA

Il sistema di chiusura contiene le seguenti funzioni di sicurezza:

- Dopo lo sblocco, è possibile aprire la porta scorrevole della parete divisoria solo per un periodo di tempo limitato (e10 secondi).
- Se, con il motore acceso, appare il seguente avviso sulead display (unità H) „Porta della cellula aperta“ (nella lingua del rispettivo paese), si avvertirà un segnale simile all'allarme della cintura di sicurezza e bisognerà chiudere la porta scorrevole della parete divisoria.

Aprire la porta scorrevole della parete divisoria dalla cabina di guida

1. Sbloccare la porta scorrevole della parete divisoria con uno dei seguenti metodi:
 - Se il motore del veicolo è acceso: Spegnerne il motore.
 - Se il motore del veicolo è spento: Accendere il motore e poi rispegnere.La porta scorrevole viene sbloccata per un determinato periodo di tempo (es. 10 secondi). Se la porta non viene aperta in questo periodo di tempo, si blocca di nuovo.
2. Spingere la porta scorrevole fino all'arresto sul lato destro.

Chiudere la porta scorrevole della parete divisoria dal vano del conducente

- Spingere la porta scorrevole fino all'arresto sul lato sinistro.

Aprire la porta scorrevole della parete divisoria dal vano di carico

1. Premere il tasto presente sulla serratura.
La porta scorrevole viene sbloccata per un determinato periodo di tempo (es. 10 secondi).
2. Spingere la porta scorrevole fino all'arresto sul lato sinistro.

Chiudere la porta scorrevole della parete divisoria dal vano di carico

- Spingere la porta scorrevole fino all'arresto sul lato destro.

11 Carrello portapacchi

11.1 Descrizione del prodotto

Pos.	Descrizione
1	Carrello portapacchi

11.2 Figura



Figura10: Carrello portapacchi

11.3 Uso



ATTENZIONE

Pericolo di danni alle persone per intrappolamento/schiacciamento durante il ribaltamento e il ripiegamento della piastra di carico.

- ♦ Fare attenzione ai punti di serraggio.
- ♦ Bloccare o rimuovere il carrello portapacchi come da istruzioni (cap. 7).



AVVERTENZA

Utilizzare il carrello portapacchi in modo corretto.

- ♦ Non sovraccaricare! Non superare il peso massimo di kg.

Utilizzare il carrello portapacchi

- Prima dell'uso, abbassare la piastra di carico.



12 Sistema di chiusura sulle porte del vano di carico

12.1 Descrizione del prodotto

Pos.	Descrizione
1	Sistema di chiusura elettronico e protezione antieffrazione

Il sistema di chiusura è integrato nella porta scorrevole della parete divisoria. Tutte le porte possono essere aperte dall'esterno del vano di carico con una chiave Dallas. È possibile aprire una sola porta alla volta.

12.2 Figura



Figura 11: Sistema di chiusura sulle porte del vano di carico, immagine (sinistra), posizione chiusa (destra)

1	Pulsante sulla serratura
---	--------------------------



Figura 12: Sistema di chiusura sulle porte del vano di carico, aprire con una chiave Dallas



12.3 Uso



ATTENZIONE

Qualora la porta scorrevole della parete divisoria non sia bloccata correttamente, sussiste il pericolo di intrappolamento / schiacciamento per le persone.

- Chiudere la porta scorrevole della parete divisoria prima di ogni corsa e assicurarsi che sia correttamente bloccata.
- Durante l'apertura e la chiusura della porta, tenere le dita lontane dal meccanismo di blocco e da potenziali punti di serraggio sulla porta. Fare attenzione nell'area di rotazione.



AVVERTENZA

Il sistema di chiusura contiene le seguenti funzioni di sicurezza:

- Dopo lo sblocco, è possibile aprire le porte solo per un periodo di tempo limitato (es. 10 secondi).
- È possibile aprire una sola porta del vano di carico per volta.
- Se si apre più di una porta del vano di carico, viene emesso un segnale acustico di allarme.

12.3.1 Porta scorrevole della parete divisoria

Aprire dal vano di carico

1. Premere il tasto **annullato senza sostituzione**.

La porta scorrevole viene sbloccata per un determinato periodo di tempo (es. 10 secondi). Se la porta non viene aperta in questo periodo di tempo, si blocca di nuovo.

2. Spingere la porta scorrevole fino all'arresto sul lato destro.

Chiudere dal vano di carico

- Spingere la porta scorrevole della parete divisoria fino all'arresto sul lato sinistro.

Aprire dal vano di carico

1. Prerequisito: Il veicolo è completamente chiuso.
2. Premere il tasto presente sulla serratura.

La porta scorrevole viene sbloccata per un determinato periodo di tempo (es. 10 secondi).

3. Spingere la porta scorrevole fino all'arresto sul lato sinistro.

Chiudere dal vano di carico

- Spingere la porta scorrevole fino all'arresto sul lato destro.



12.3.2 Porta scorrevole laterale del vano di carico

Aprire dal vano di carico

1. Prerequisito: Il veicolo è completamente chiuso.
2. Utilizzare il meccanismo di apertura fornito di fabbrica.
3. Spingere la porta scorrevole del vano di carico fino all'arresto sul lato destro.

Aprire dall'esterno

1. Prerequisito: Il veicolo è completamente chiuso.
2. Avvicinare la chiave Dallas al contatto magnetico apposto sul lato del veicolo. La porta scorrevole viene sbloccata per un determinato periodo di tempo (es. 10 secondi).
3. Spingere la porta scorrevole laterale del vano di carico fino all'arresto sul lato sinistro.

Chiudere

- Chiudere la porta scorrevole del vano di carico spingendola.

12.3.3 Portellone

Aprire dal vano di carico

1. Prerequisito: Il veicolo è completamente chiuso.
2. Utilizzare il meccanismo di apertura fornito di fabbrica.
3. Aprire il portellone finché non scatta in posizione.

Aprire dall'esterno

1. Prerequisito: Il veicolo è completamente chiuso.
2. Avvicinare la chiave Dallas al contatto magnetico apposto sul retro del veicolo. La porta scorrevole viene sbloccata per un determinato periodo di tempo (es. 10 secondi).
3. Aprire il portellone finché non scatta in posizione.

Chiudere

- Chiudere il portellone spingendolo.

annullato senza sostituzione



13 Sistema di chiusura sulle porte del vano di carico – Prodotto ATV

13.1 Descrizione del prodotto

Pos.	Descrizione
1	Sistema di chiusura elettronico e protezione antieffrazione, prodotto ATV

Il sistema di chiusura è integrato nella porta scorrevole della parete divisoria. La porta scorrevole laterale del vano di carico e il portellone possono essere aperti utilizzando il telecomando del veicolo. È possibile aprire una sola porta alla volta.

13.2 Figura



Figura 13: 1 Sistema di chiusura sulle porte del vano di carico Prodotto ATV, posizione chiusa

1	Pulsante sulla serratura
---	--------------------------

13.3 Uso

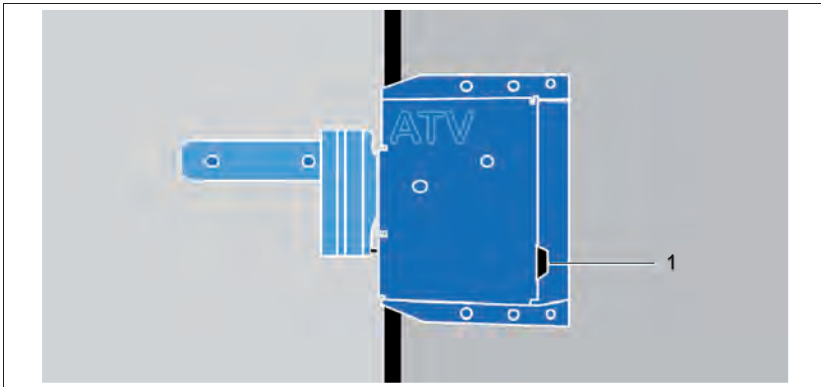

ATTENZIONE

Qualora la porta scorrevole della parete divisoria non sia bloccata correttamente, sussiste il pericolo di incastro/schiacciamento per le persone.

- ♦ Chiudere la porta scorrevole della parete divisoria prima di ogni corsa e assicurarsi che sia correttamente bloccata.
- ♦ Durante l'apertura e la chiusura della porta, tenere le dita lontane dal meccanismo di blocco e da potenziali punti di serraggio sulla porta. Fare attenzione nell'area di rotazione.

**AVVERTENZA**

Il sistema di chiusura contiene le seguenti funzioni di sicurezza:

- Dopo lo sblocco, è possibile aprire le porte solo per un periodo di tempo limitato (es. 10 secondi).
- È possibile aprire una sola porta del vano di carico per volta.
- Il tasto "Vano di carico" presente sul telecomando sblocca sia la porta scorrevole laterale che il portellone, ma è possibile aprire una sola porta alla volta.
- Se si apre più di una porta del vano di carico, viene emesso un segnale acustico di allarme.
- Se, con il motore acceso, appare il seguente avviso sul display (unità Hea) „Porta della cellula aperta“ (nella lingua del rispettivo paese), si avvertirà un segnale simile all'allarme della cintura di sicurezza e bisognerà chiudere la porta scorrevole della parete divisoria.

13.3.1 Aprire la porta scorrevole della parete divisoria dal vano del conducente

1. Prerequisito: Il veicolo è completamente chiuso.
2. Sbloccare la porta scorrevole con uno dei seguenti metodi:
 - Se il motore del veicolo è acceso: Spegnere il motore.
 - Se il motore del veicolo è spento: Accendere il motore e poi rispegnere.

La porta scorrevole viene sbloccata per un determinato periodo di tempo (es. 10 secondi). Se la porta non viene aperta in questo periodo di tempo, si blocca di nuovo.
3. Spingere la porta scorrevole fino all'arresto sul lato destro.

Chiudere dal vano di carico

- Spingere la porta scorrevole fino all'arresto sul lato sinistro.

Aprire dal vano di carico

1. Premere il tasto presente sulla serratura.
La porta scorrevole viene sbloccata per un determinato periodo di tempo (es. 10 secondi).
2. Spingere la porta scorrevole fino all'arresto sul lato sinistro.

Chiudere dal vano di carico

- Spingere la porta scorrevole fino all'arresto sul lato destro.

13.3.2 Porta scorrevole laterale del vano di carico Aprire dal vano di carico

1. Prerequisito: Il veicolo è completamente chiuso.
2. Utilizzare il meccanismo di apertura fornito di fabbrica.
3. Spingere la porta scorrevole del vano di carico fino all'arresto sul lato destro.



Aprire dall'esterno

1. Prerequisito: Il veicolo è completamente chiuso.
2. Premere il tasto "Vano di carico" sul telecomando.
La porta scorrevole viene sbloccata per un determinato periodo di tempo (es. 10 secondi).
3. Utilizzare il meccanismo di apertura fornito di fabbrica.
4. Spingere la porta scorrevole del vano di carico fino all'arresto sul lato sinistro.

Chiudere

- Chiudere la porta scorrevole del vano di carico spingendola.

13.3.3 Portellone

Aprire dal vano di carico

1. Prerequisito: Il veicolo è completamente chiuso.
2. Utilizzare il meccanismo di apertura fornito di fabbrica.
3. Aprire il portellone finché non scatta in posizione.

Aprire dall'esterno

1. Prerequisito: Il veicolo è completamente chiuso.
2. Premere il tasto "Vano di carico" sul telecomando. Il portellone è sbloccato.
3. Utilizzare il meccanismo di apertura fornito di fabbrica.
4. Aprire il portellone finché non scatta in posizione.

Chiudere

- Chiudere il portellone spingendolo.



AVVERTENZA Regolazione della porta scorrevole divisoria:

- ♦ Quando si installa il sistema di chiusura ATV sulla porta scorrevole divisoria montata in fabbrica (codice di fabbrica D64), la porta scorrevole divisoria deve essere controllata regolarmente e regolata se necessario.
- ♦ La porta scorrevole divisoria deve essere regolata in modo che il gancio di chiusura sia posizionato esattamente a filo della serratura.



14 Supporto per dispositivo di immissione dei dati – parete divisoria fissa

14.1 Descrizione del prodotto

Pos.	Descrizione
1	Supporto per dispositivo di immissione dei dati sulla parete divisoria fissa del veicolo di base

14.2 Figura



Figura 14: Supporto per dispositivo di immissione dei dati – parete divisoria fissa

14.3 Uso

Utilizzare il supporto per dispositivo di immissione dei dati

- Se necessario, utilizzare il supporto.



15 Supporto per dispositivo di immissione dei dati – parete divisoria con porta scorrevole

15.1 Descrizione del prodotto

Pos.	Descrizione
1	Supporto per dispositivo di immissione dei dati sulla parete divisoria con porta scorrevole

15.2 Figura



Figura 15: Supporto per dispositivo di immissione dei dati – parete divisoria con porta scorrevole

15.3 Uso

Utilizzare il supporto per dispositivo di immissione dei dati

- Se necessario, utilizzare il supporto.





16 Targhette portachiavi

16.1 Descrizione del prodotto

Pos.	Descrizione
1	Targhette portachiavi con marcatura

16.2 Figura



Figura 16: Targhette portachiavi

16.3 Uso

Usare le targhette portachiavi

- Se necessario, utilizzare le targhette portachiavi.



17 Gilet rifrangenti

17.1 Descrizione del prodotto

Pos.	Descrizione
1	2 x gilet rifrangenti

17.2 Figura



Figura 17: Gilet rifrangenti

17.3 Uso



ATTENZIONE

Pericolo di danni alle persone e alle cose derivante dall'uso non conforme.

- Osservare gli avvisi relativi ai gilet rifrangenti.
- Osservare le normative specifiche del rispettivo paese.

Utilizzare i gilet rifrangenti

- Tenere sempre i gilet rifrangenti a portata di mano.

18 Telematica

18.1 Descrizione del prodotto

Pos.	Descrizione
1	Sistema telematico Inmatix

18.2 Figura



Figura 18: Sistema telematico

18.3 Uso

Utilizzare la telematica

- Utilizzare la telematica secondo le normative vigenti. Le procedure sono specificate dall'operatore.
- Osservare la documentazione di accompagnamento del sistema telematico.

19 Supporto per scanner / monitor

19.1 Descrizione del prodotto

Pos.	Descrizione
1	Supporto per base di ricarica per lo scanner / monitor

19.2 Figura



Figura 19: Supporto per scanner / monitor

19.3 Uso



ATTENZIONE

Pericolo di danni alle persone e alle cose derivante dall'uso non conforme.

- ♦ Posizionamento secondo le istruzioni sul supporto (guida a destra/guida a sinistra) devono essere rispettate!
- ♦ Posizionare il monitor o lo scanner davanti al Viaggiare sempre nel supporto per evitare cadute.
- ♦ Assicurarsi che lo scanner/monitor sia saldamente fissato.
- ♦ Evitare il più possibile i componenti orgenti nel campo visivo del conducente.

Supporto per scanner / monitor

1. Prima della corsa, collocare sempre il monitor o lo scanner nel supporto.
2. Per ricaricare, inserire il cavo di alimentazione nell'accendisigari.

20 Borsa portadocumenti

20.1 Descrizione del prodotto

Pos.	Descrizione
1	Tasca portadocumenti A4 sul divisorio e bottoni automatici sullo scaffale o accanto al sedile del conducente

20.2 Figura



Figura 20: Possibili posizionamenti della tasca portadocumenti

20.3 Uso



ATTENZIONE

Pericolo di danni alle persone e alle cose derivante dall'uso non conforme.

- Per garantire la sicurezza di marcia del veicolo, conservare tutti i documenti nella borsa portadocumenti o negli altri supporti di archiviazione del veicolo. Non lasciare documenti sparsi all'interno del veicolo.



AVVERTENZA

Utilizzare la borsa portadocumenti in modo corretto.

- Non sovraccaricare! Non superare il peso 0,5 massimo di kg.

Utilizzare la borsa portadocumenti

- Prima di effettuare la corsa, raccogliere i documenti sparsi e riporli all'interno della borsa portadocumenti.
- I pulsanti per fissare la borsa documenti sono apposti dietro il sedile del conducente e sullo scaffale nel vano di carico.



21 Piastre di bloccaggio – dispositivo di sicurezza customizzato esterno

21.1 Descrizione del prodotto

Pos.	Descrizione
1	Piastre di bloccaggio esterne per dispositivo di sicurezza customizzato sul portellone e sulla porta scorrevole laterale del vano di carico

21.2 Figura



Figura 21: Piastre di bloccaggio– dispositivo di sicurezza customizzato esterno, portellone (sinistra), porta scorrevole del vano di carico (destra)

21.3 Uso

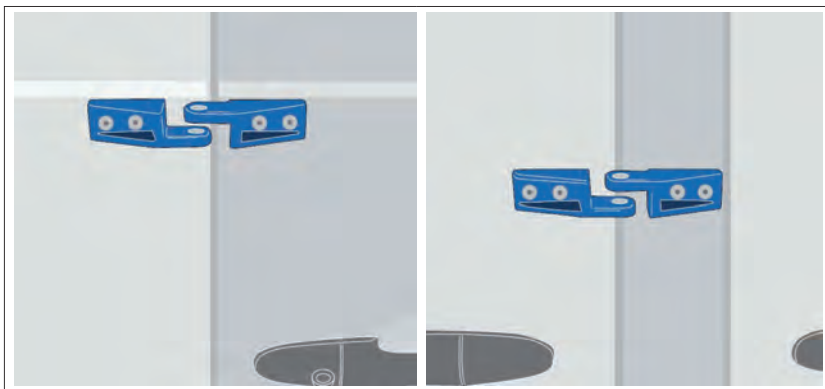

AVVERTENZA

I dispositivi di sicurezza customizzati non a regola d'arte possono essere causa di danni alle cose.

- ♦ Osservare le avvertenze per l'uso riportate sulla rispettiva targhetta.
- ♦ Utilizzare un unico dispositivo di sicurezza customizzato. Non utilizzare lucchetti!
- ♦ Osservare le normative vigenti.

Utilizzare i chiavistelli

- Osservare le proprie disposizioni e le avvertenze per l'uso riportate sulla rispettiva targhetta.



22 Piastre di bloccaggio – per lucchetto esterno

22.1 Descrizione del prodotto

Pos.	Descrizione
1	Piastre di bloccaggio esterne per lucchetto sul portellone e sulla porta scorrevole laterale del vano di carico

22.2 Figura



Figura 22: Borchie per lucchetto, portellone (sinistra), porta scorrevole del vano di carico (destra)

22.3 Uso

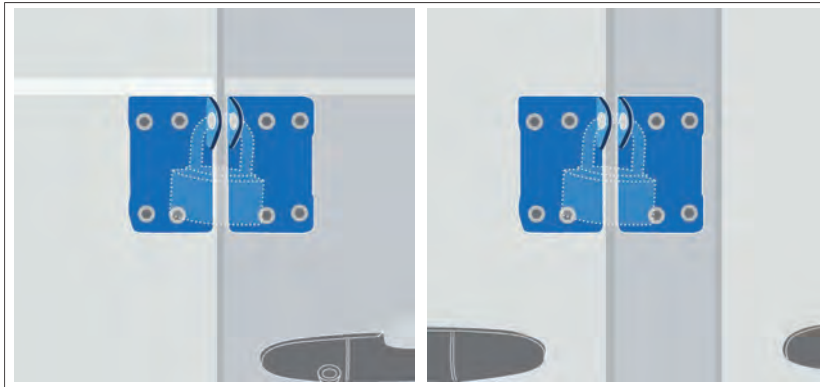

AVVERTENZA

L'uso di dispositivi di chiusura di sicurezza non professionali può essere causa di danni alle cose.

- ♦ Osservare le disposizioni per l'uso riportate sulla rispettiva targhetta.
- ♦ Utilizzare queste piastre di bloccaggio esclusivamente in combinazione con il lucchetto prodotto dalla Spier (cap. 23)!
- ♦ Non utilizzare per dispositivi di sicurezza customizzati.

Utilizzare i chiavistelli

- Osservare le proprie disposizioni e le avvertenze per l'uso riportate sulla rispettiva targhetta.

23 Lucchetto

23.1 Descrizione del prodotto

Pos.	Descrizione
1	Lucchetto con guarnizione in gomma per le piastre di bloccaggio apposte sul portellone e sulla porta scorrevole laterale del vano di carico

23.2 Figura



Figura 23: Lucchetto

23.3 Uso

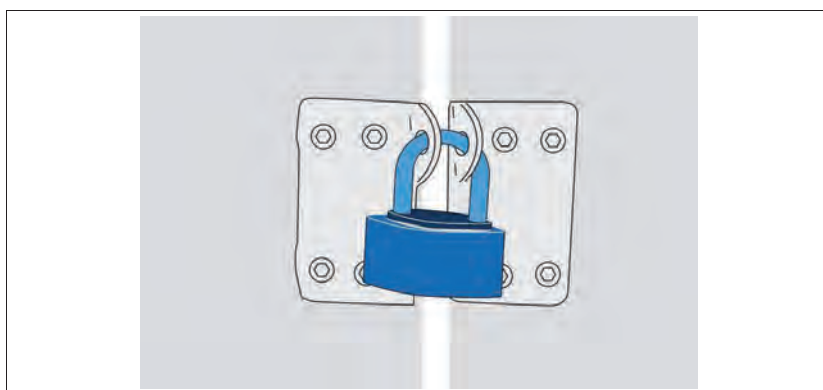

AVVERTENZA

L'uso di dispositivi di chiusura di sicurezza non professionali può essere causa di danni alle cose.

- ♦ Osservare le disposizioni per l'uso riportate sulla rispettiva targhetta.
- ♦ Utilizzare il lucchetto prodotto dalla Spier esclusivamente con le piastre di bloccaggio per lucchetti (cap. 22)!

Lucchetto

- Osservare le proprie disposizioni e le avvertenze per l'uso riportate sulla rispettiva targhetta.

24 Pedana posteriore montata a molla

24.1 Descrizione del prodotto

Pos.	Descrizione
1	Pedana posteriore montata a molla
2	Ingresso laterale, rigido

24.2 Figura



Figura 24: Pedana posteriore montata a molla

Figura 24: Ingresso laterale

24.3 Uso



ATTENZIONE

Errori di manipolazione possono essere causa di danni alle persone.

- Durante l'utilizzo della pedana posteriore, reggersi alla maniglia del portellone destro (cap. 6) oppure all'apposita maniglia del veicolo di base
- Non utilizzare la pedana posteriore durante la marcia

Utilizzare la pedana posteriore montata a molla

- Durante la salita e la discesa, assicurarsi reggendosi saldamente alla maniglia.

25 Parete divisoria con porta scorrevole

25.1 Descrizione del prodotto

Pos.	Descrizione
1	Parete divisoria con porta scorrevole

25.2 Figura



Figura 25 Parete divisoria con porta scorrevole, visione dal vano del conducente (sinistra), visione dal vano di carico (destra)

Regolare la porta scorrevole

ATTENZIONE!

Si prega di regolare la porta scorrevole dopo 4 settimane! Regolare la vite centrale sul bordo superiore della porta in base al precarico desiderato.

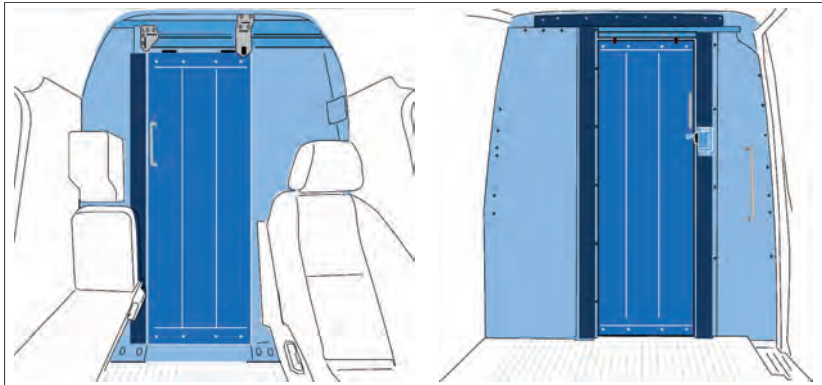
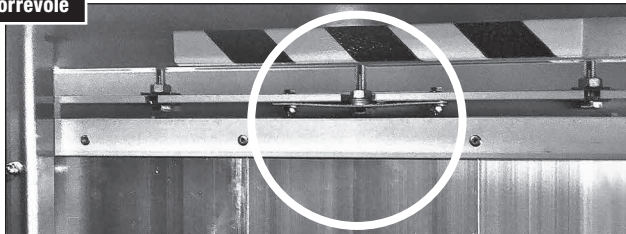

25.3 Segnali di avviso e avvertenze

N°	Segnale di avviso/avvertenze	Conseguenze per gli utenti
1		<p>Attenzione! Pericolo per le persone a causa della presenza di ostacoli nell'area della testa.</p> <ul style="list-style-type: none"> • Durante l'uso della porta della parete divisoria, fare attenzione all'altezza del passaggio. • Posizione: Telaio superiore della porta



25.4 Uso



ATTENZIONE

Qualora la porta scorrevole della parete divisoria non sia bloccata correttamente, sussiste il pericolo di intrappolamento/schiacciamento per le persone.

- ♦ Chiudere la porta scorrevole della parete divisoria prima di ogni corsa e assicurarsi che sia correttamente bloccata.
- ♦ Osservare gli avvisi di sicurezza e le disposizioni per l'utilizzo del sistema di chiusura utilizzato.
- ♦ Durante l'apertura e la chiusura della porta, tenere le dita lontane dal meccanismo di blocco e da potenziali punti di serraggio sulla porta.

Aprire la porta scorrevole della parete divisoria dalla cabina di guida

- Spingere la porta scorrevole fino all'arresto sul lato destro.

Chiudere la porta scorrevole della parete divisoria dal vano del conducente

- Spingere la porta scorrevole fino all'arresto sul lato sinistro.

Aprire la porta scorrevole della parete divisoria dal vano di carico

- Spingere la porta scorrevole fino all'arresto sul lato sinistro.

Chiudere la porta scorrevole della parete divisoria dal vano di carico

- Spingere la porta scorrevole fino all'arresto sul lato destro.



26 Scomparto portaoggetti per la borsa del cavo di ricarica

26.1 Descrizione del prodotto

Pos.	Descrizione
1	Scomparto portaoggetti per la borsa del cavo di ricarica dei veicoli elettrici (BEV)

26.2 Figura



Figura 26: Schizzo

Posizionamento nel veicolo

26.3 Avviso di avvertenza

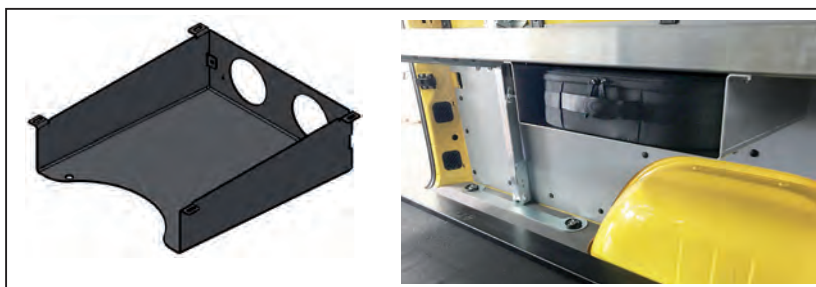

ATTENZIONE

Durante gli spostamenti nell'area di carico si possono verificare lesioni personali e danni alla proprietà.

- ♦ Utilizzare il supporto esclusivamente per la custodia del cavo di ricarica

26.4 Uso

Metti giù la borsa del cavo di ricarica

- ♦ Inserire la custodia del cavo di ricarica con la maniglia nel supporto. Fissarlo con il moschettone (se disponibile) per evitare che cada.

Rimuovere la borsa del cavo di ricarica

- ♦ Rilasciare il moschettone e rimuovere la borsa verso il centro del veicolo.



spier[®]
FAHRZEUGWERK



SPIER GmbH & Co. Fahrzeugwerk KG
Industriepark Bergheim
Schorlemerstraße 1
32839 Steinheim
Germania

Tel.: +49 5233 945-0
Web: www.spier.de
E-Mail: info@spier.de

Copyright © 2025 - SPIER GmbH & Co. Fahrzeugwerk KG

Tutti i diritti riservati. Tutti i contenuti di queste istruzioni per l'uso, in particolare i testi, il materiale fotografico e i grafici, sono protetti dal diritto d'autore. Titolare dei diritti d'autore è la SPIER GmbH. È vietato riprodurre, distribuire o inoltrare qualsiasi parte del presente manuale d'uso in qualsiasi forma o con qualsiasi mezzo, inclusi fotocopie, registrazioni o altri metodi elettronici o meccanici.

spier[®]
FAHRZEUGWERK

ATV
FAHRZEUGECHNIK

Le aziende del Gruppo SPIER

